

1 POSITION MARKIEREN

- Fahrradparker in die gewünschte Position stellen
- Mit einem Stift oder Körner die Position durch die Befestigungsbohrungen in der Bodenplatte des Fahrradparkers auf dem Boden markieren

2 BODENANKER SETZEN

- Fahrradparker beiseite stellen
- An den markierten Stellen Dübel oder Bodenanker fachgerecht in den Untergrund einbringen

3 FAHRRADPARKER MONTIEREN

- Fahrradparker wieder in die ursprüngliche Position bringen
- 5 Schrauben M12 durch die Befestigungsbohrungen in der Bodenplatte des Fahrradparkers in den Untergrund einschrauben und fest anziehen

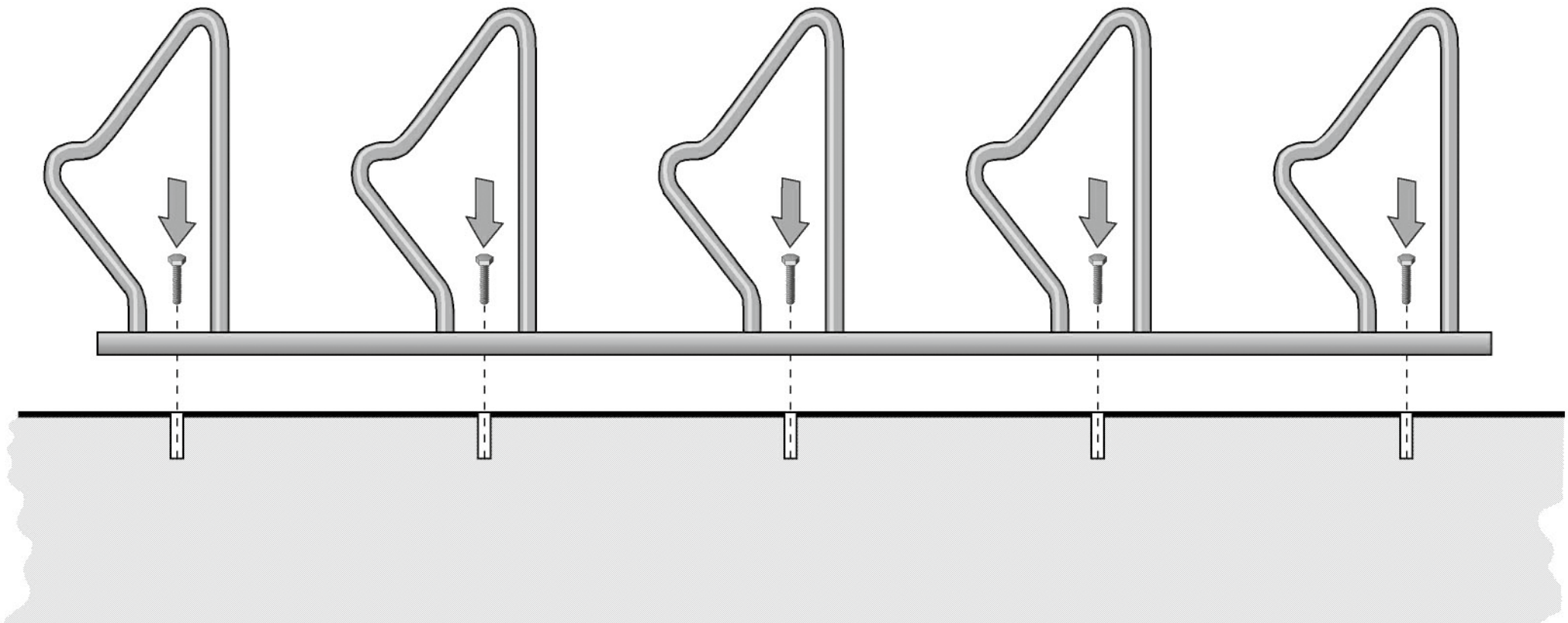

A ANORDNUNG IM 90°-WINKEL (STANDARD)

Jeder Bügel ist in einem Winkel von 90° zur gewölbten Standplatte verschweißt

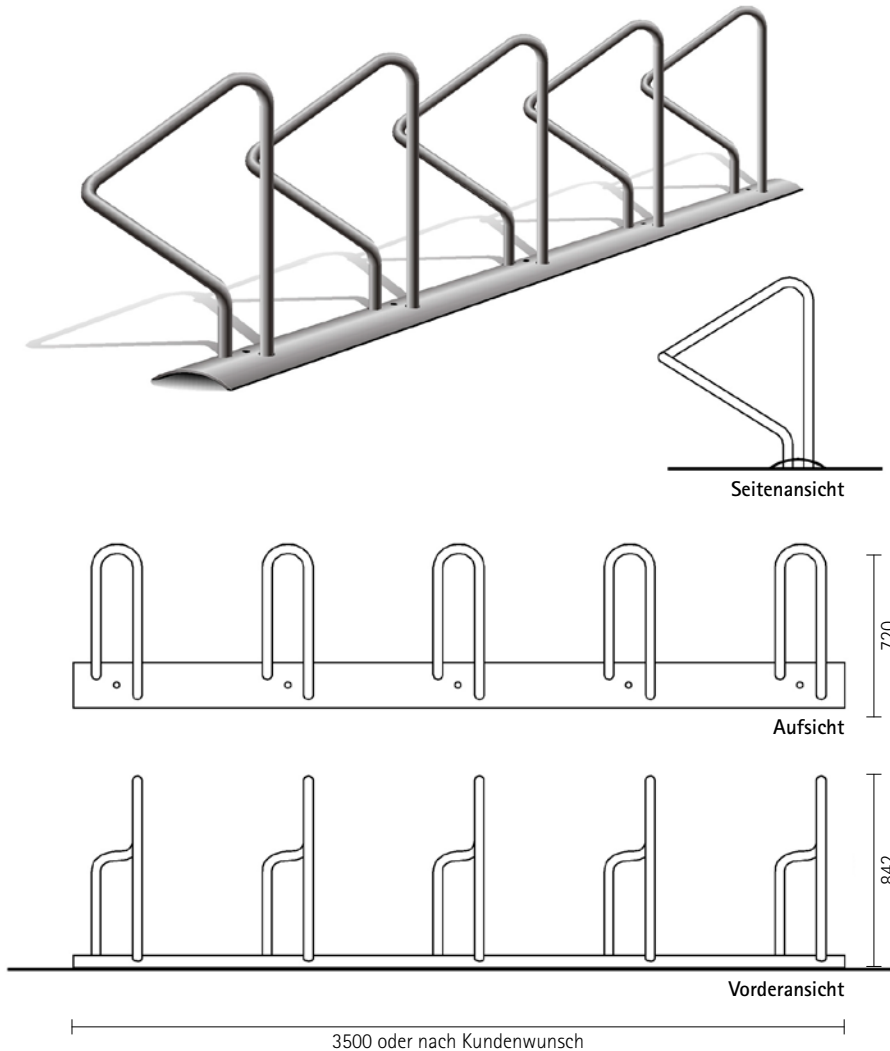

B ANORDNUNG IM 45°-WINKEL (OPTIONAL)

Auf Wunsch ist jeder Bügel in einem Winkel von 45° zur gewölbten Standplatte verschweißt

