

1 MARQUER LA POSITION

- Placer le range-vélo dans la position désirée
- Utiliser un stylo ou un poinçon pour marquer la position sur le sol en utilisant les trous de fixation dans la plaque de base du range-vélo

2 FIXER L'ANCRAGE AU SOL

- Placer le range-vélo sur un côté
- Insérer correctement aux emplacements marqués la cheville ou l'ancrage au sol dans la sous-surface

3 MONTAGE DU RANGE-VÉLO

- Remettre le range-vélo dans sa position initiale
- Visser 5 vis M12 à travers les trous de fixation dans la plaque de sol du range-vélo et serrer fermement

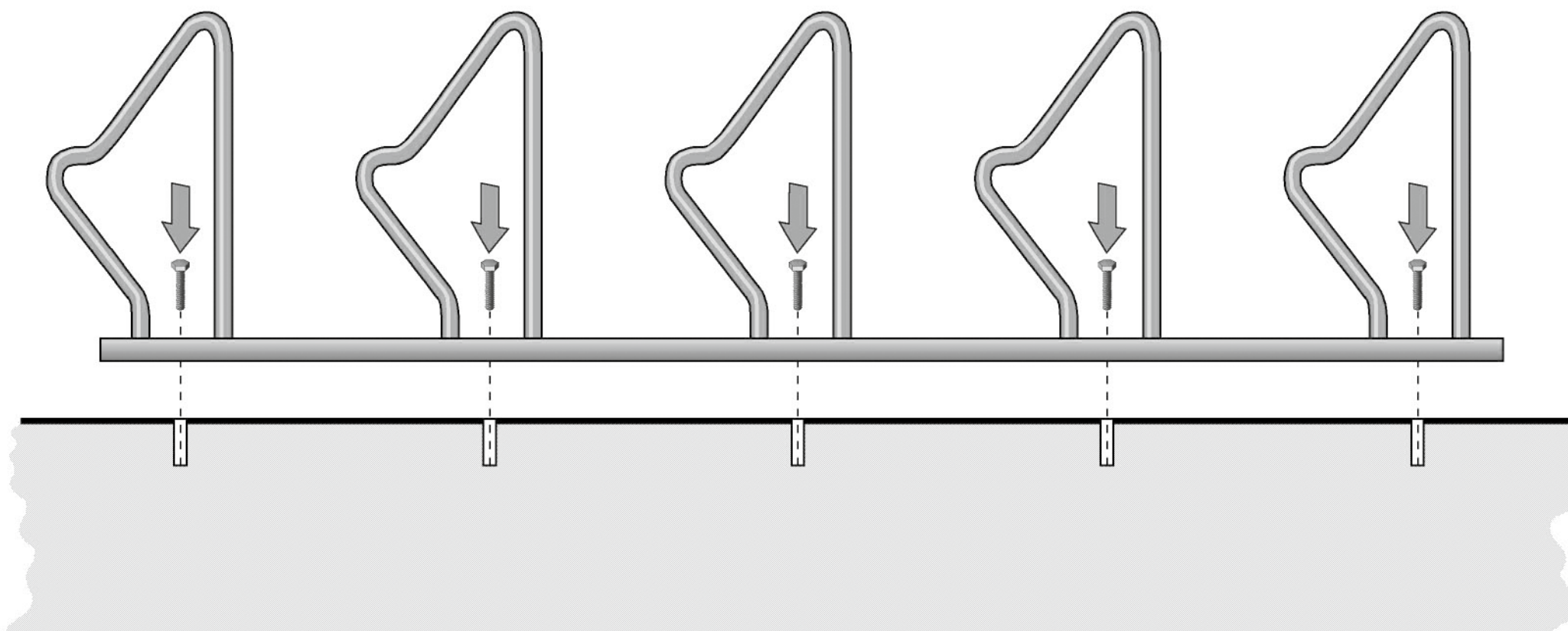

A DISPOSITION AVEC UN ANGLE DE 90° (STANDARD)

Chaque étrier est soudé à la plaque de base incurvée à un angle de 90°

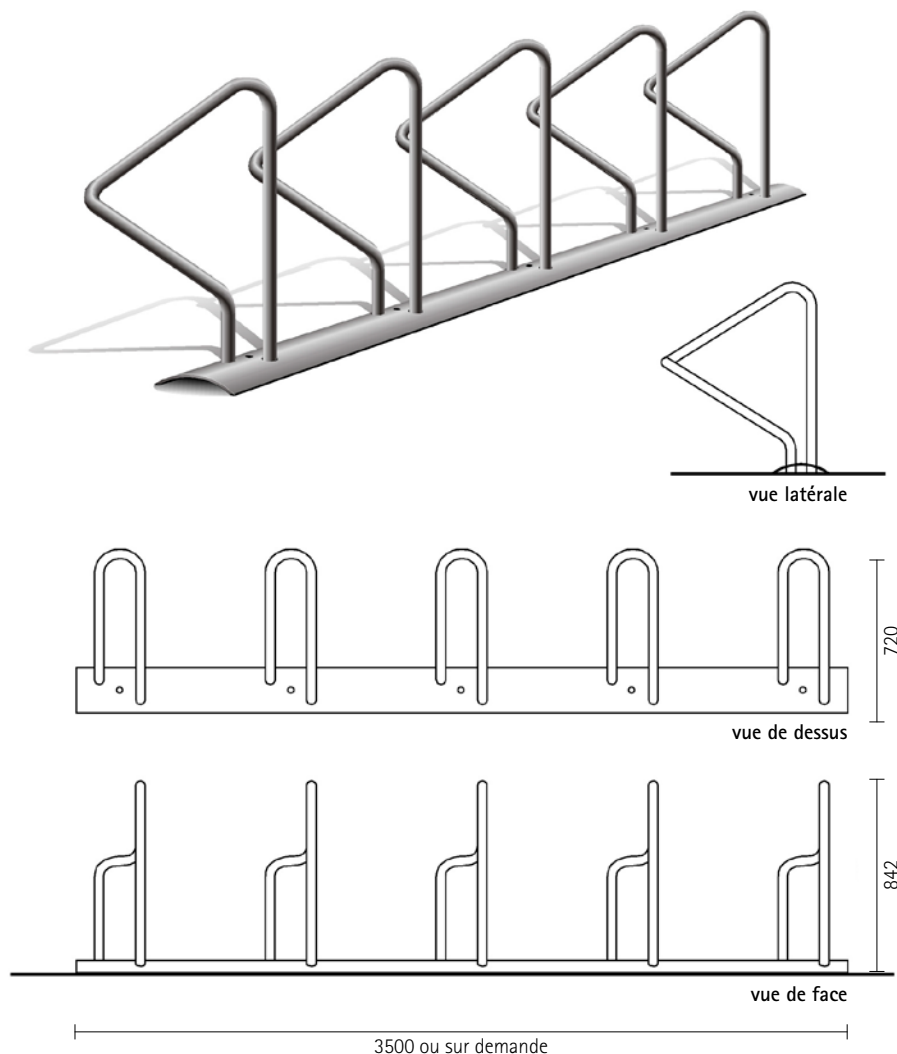

B DISPOSITION AVEC UN ANGLE DE 45° (FACULTATIF)

Sur demande, chaque étrier peut être soudé dans la plaque de base incurvée à un angle de 45°

